

Somomar

Delineación

FICHA TÉCNICA /TECHNIQUE

Taburetes para delineación y multiusos. Varios modelos disponibles: 30 T, Pop GPT, TPR, TPA, Tulip, Filo. Opcional con brazos. Diseño funcional y estable.

Tabourets pour la délimitation et multifonctionnel. Plusieurs modèles disponibles: 30 T, Pop GPT, TPR, TPA, Tulip, Filo. Optionnel avec accoudoirs. Design fonctionnelle et stable.



Asiento /Assise

Asiento tapizado.

Assise tapissé.

Mecanismo /Mécanisme

Elevación del asiento mediante pistón gas.

Levage du siège par piston à gaz.

Topes /Patins

Topes de polipropileno.

Patins en polypropylène.

Aro reposapiés /Repose-pieds

Tubo de acero cromado, Ø450 mm.

Tube en acier chromé, Ø450 mm.

Base /Base

Base negra de polipropileno.

Base noir en polypropylène.



- Dimensiones /Dimensions -

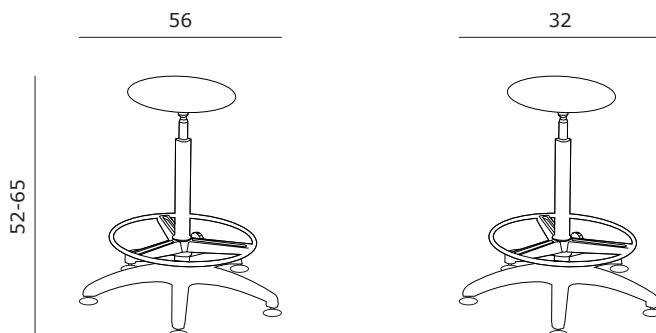

- Pop GPT -



- Dimensiones /Dimensions -

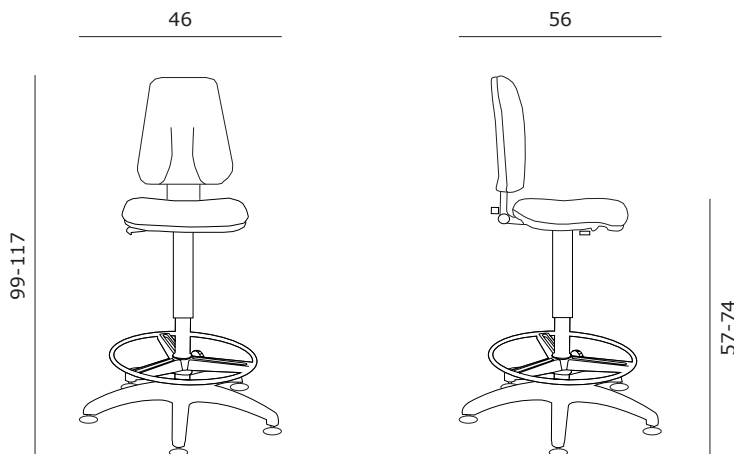

- TPR -

Asiento /Assise

Asiento regulable en poliuretano negro.
Assise réglable en polyuréthane noir.

Mecanismo /Mécanisme

Elevación del asiento mediante pistón gas.
Levage du siège par piston à gaz.

Ruedas /Roulettes

Opcional ruedas blandas.
Optionnel roulettes sol dur.

Aro reposapiés /Repose-pieds

Tubo de acero cromado, Ø450 mm.
Tube en acier chromé, Ø450 mm.

Base /Base

Base negra de polipropileno.
Base noir en polypropylène.



- Dimensiones /Dimensions -

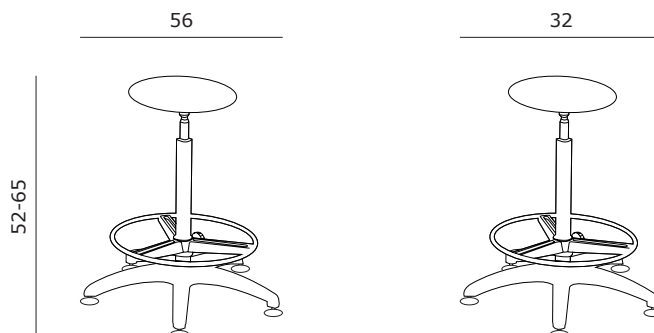

- TPA -



- Dimensiones /Dimensions -

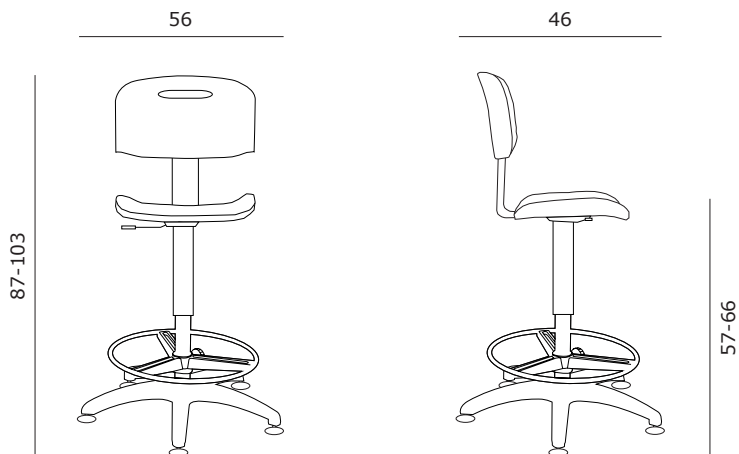

Brazos /Accoudoirs



Opcional /Optionnel

- Ergonomía /Ergonomie -

Una postura correcta es fundamental para evitar problemas físicos.
Une bonne posture est essentiel pour éviter des problèmes physiques.

Posición correcta /Position correcte

La espalda debe estar erguida y apoyada completamente sobre el respaldo. Con ambos pies apoyados en el aro y las rodillas relajadas.

Le dos doit être ferme et complètement soutenu sur le dossier. Les deux pieds à plat sur le cerceau et les genoux détendus.

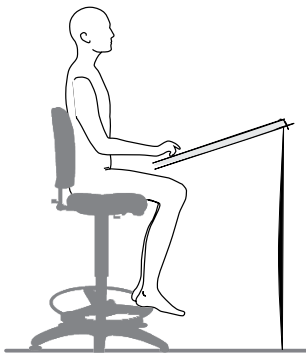

Posiciones incorrectas /Positions incorrectes

Un apoyo incorrecto sobre el respaldo causa molestias lumbares.
Piernas excesivamente estiradas o flexionadas causan sobrecargas en las articulaciones.

Un mauvais appui sur le dossier cause de lombaire inconfort.
Jambes le plus pliées ou étiré provoquent une surcharge des articulations.

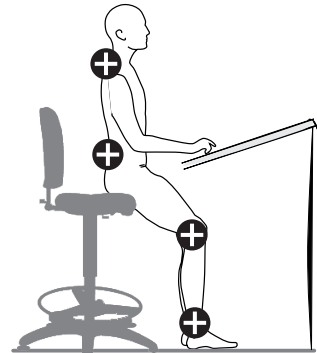

- Declaración medioambiental de producto /Soutenabilité -

Ciclo de vida de producto /Cycle de vie

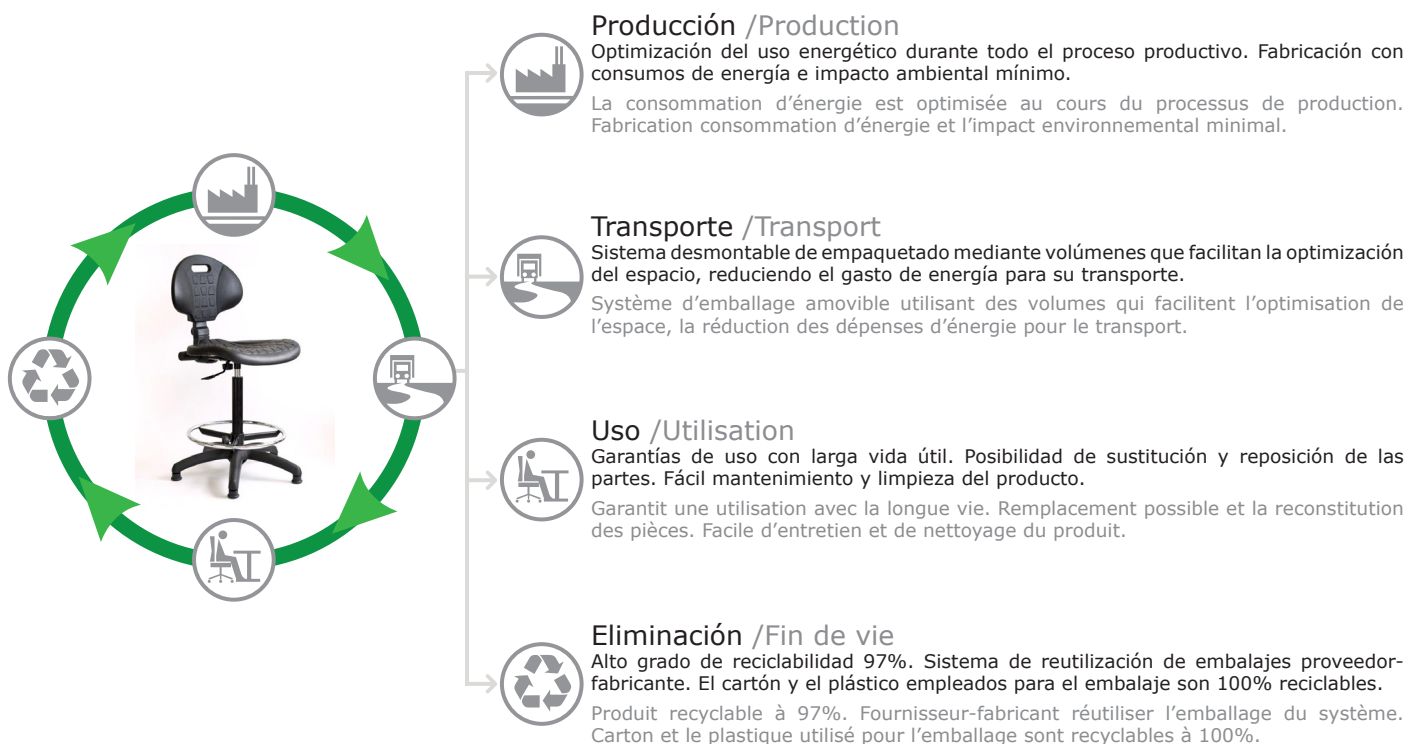

Certificados /Certificats

Comunicamos el rendimiento medioambiental de nuestros productos a través de etiquetas y certificados medioambientales voluntarios.

Nous communiquons la performance environnementale de nos produits par le biais de certificats et labels environnementaux volontaires.

Sobre materiales /Matériels



Tejidos de pura lana y poliéster etiquetados con la Norma Oeko-Tex 100 "Textiles de confianza", que garantiza que se respetan los valores límites en sustancias.

Tissus de laine pure et polyester marquées par la Standard Oeko-Tex 100 "Confiance textile", qui assure que les valeurs limites sont respectées dans substances.

Sobre producción /Production



Sistema de Gestión de la Calidad ISO 9001.

Système de Management de la norme ISO 9001.



Nuestras instalaciones cuentan con el certificado Sistema de Gestión Ambiental ISO 14001. Mínimo impacto durante la fabricación. Cero emisiones COVs y de metales pesados.

Nos installations sont certifiées ISO 14001 Gestion minimal impact de l'environnement lors de la fabrication. Zéro COV et les émissions de métaux lourds.

Contacto /Contact

Somomar S.A.
CIF: A-26016980

Polígono Cantabria I
Avenida Mendavia, 15
26009 LOGROÑO
(La Rioja) España
Teléfono: 0034 941 233 399
Fax: 0034 941 259 822
Mail: somomar@somomar-kesta.com
www.somomar-kesta.com

Diseñado y fabricado en España.
Dessiné et fabriqué en l'Espagne.